

Режимы, функции, управление

	Одинарные насосы (макс. 2850 об/мин)			Одинарные насосы (макс. 1400 об/мин)		
	Star-RS (ClassicStar)	Wilо-TOP-RL	Wilо-TOP-S	Wilо-TOP-D	Wilо-RP	Wilо-P
Режимы работы						
Переключение ступеней частоты вращения	•	•	•	–	•	•
Ручной режим работы (n = constant)	–	–	–	–	–	–
Δp–cv комбинированный режим работы	–	–	–	–	–	–
Δp–с постоянный перепад давления	–	–	–	–	–	–
Δp–v переменный перепад давления	–	–	–	–	–	–
Δp–T перепад давления в зависимости от температуры	–	–	–	–	–	–
Ручное управление						
Настройка режимов работы	–	–	–	–	–	–
Настройка требуемого перепада давления	–	–	–	–	–	–
Настройка "Автопилот" (автоматическое снижение частоты вращения)	–	–	–	–	–	–
ВКЛ/ВЫКЛ насоса	–	–	–	–	–	–
Задание частоты вращения (ручной режим работы)	–	–	–	–	–	–
Число ступеней	3	3	3	1	4 (RP 25/60-2: 3)	4
Автоматическое управление						
Бесступенчатое регулирование мощности в зависимости от режима работы	–	–	–	–	–	–
Автоматическое снижение частоты вращения "Автопилот"	–	–	–	–	–	–
Функция разблокирования	–	–	–	–	–	–
Плавный пуск	–	–	–	–	–	–
Контроль надежности	–	–	–	–	–	–
Полная защита мотора со встроенной пусковой электроникой	–	–	• (Только для трехфазных насосов с мощностью P ₂ ≥ 180 Вт)	–	–	–
Внешние функции управления						
Управляющий вход "Vorrang Aus" ("Выкл. по приоритету")	–	–	–	–	–	–
Управляющий вход "Vorrang Min" ("Приоритет мин.")	–	–	–	–	–	–
Управляющий вход "Analog In 0 ... 10 V" (дистанционное задание частоты вращения)	–	–	–	–	–	–
Управляющий вход "Analog In 0 ... 10 V" (дистанционная настройка требуемого значения)	–	–	–	–	–	–
Функции сигнализации и индикации						
Раздельная/обобщенная сигнализация неисправности (беспотенциальный нормальнозамкнутый контакт)	–	–	–	–	–	–
Обобщенная сигнализация неисправности (беспотенциальный нормальнозамкнутый контакт)	–	–	• (Только для трехфазных насосов с мощностью P ₂ ≥ 180 Вт)	–	–	–
Раздельная сигнализация о работе (беспотенциальный нормальноразомкнутый контакт)	–	–	–	–	–	–
Контакт защиты обмоток (WSK, беспотенциальный нормальнозамкнутый контакт)	–	•	• (Только для однофазных насосов с мощностью P ₂ = 180 Вт)	• (Только для TOP-D 65 и TOP-D 80)	• (Только для RP 25/100 и RP 30/100)	•

Режимы, функции, управление

	Одинарные насосы (макс. 2850 об/мин)			Одинарные насосы (макс. 1400 об/мин)		
	Star-RS (ClassicStar)	Wilо-TOP-RL	Wilо-TOP-S	Wilо-TOP-D	Wilо-RP	Wilо-P
Световая индикация неисправности	-	-	• (Только для трехфазных насосов P ₂ ≥ 180 Вт)	-	-	-
Световая индикация направления вращения	-	-	• (Только для трехфазных насосов)	•	-	-
ЖК дисплей для индикации параметров насоса и кодов ошибок	-	-	-	-	-	-
Обмен данными						
Инфракрасный интерфейс для беспроводного обмена данными с IR-монитором (см. таблицу по IR-монитору)	-	-	-	-	-	-
Серийный цифровой интерфейс PLR для подключения к АСУЗ через интерфейс-преобразователь WILO или специальный соединительный модуль	-	-	-	-	-	-
Серийный цифровой интерфейс LON для подключения к сети LONWORKS	-	-	-	-	-	-
Управление сдвоенными насосами сдвоенный насос или 2 одинарных						
Режим работы основной/резервный (автоматическое переключение насосов по сигналам неисправности или по таймеру)	-	-	-	-	-	-
Совместная работа (оптимизация по КПД при включении и выключении насоса пиковой нагрузки)	-	-	-	-	-	-
Оснащение/объем поставки						
Специальный отлив под ключ на патрубках насоса	•	-	-	-	-	-
Встроенный перекидной клапан в корпусе насоса	-	-	-	-	-	-
Возможность двустороннего подвода кабеля	•	-	• (Только для 1~ и 3~ насосов с мощностью P ₂ ≥ 180Вт)	• (Только для TOP-D 65 и TOP-D 80)	-	-
Быстрое подключение при помощи пружинных клемм	•	-	-	-	-	-
Встроенный воздухоотводчик для автоматического воздушного клапана Rp 3/8	-	-	-	-	-	-
Гнездо для расширения опций при помощи IF-модуля фирмы Wilo	-	-	-	-	-	-
Мотор, устойчивый к токам блокировки	•	•	-	• (Только для TOP-D 30,40,50)	• (Не для RP 25/100 RP 30/100)	-
Уплотнения для резьбового соединения	•	•	•	•	•	-
Инструкция по монтажу и эксплуатации	•	•	•	•	•	•
Теплоизоляция корпуса	-	-	•	•	-	-
Подкладные шайбы для фланцевых болтов (для присоединительных размеров DN 32 – DN 65)	-	-	•	•	-	-
Присоединительный кабель длиной 1,8 м со штепсельной вилкой	-	-	-	-	-	-
Встроенный обратный клапан	-	-	-	-	-	-
Встроенный шаровой запорный вентиль	-	-	-	-	-	-
Таймер	-	-	-	-	-	-

• = да, - = нет

Технические данные

	Wilo-Star-RS (ClassicStar)											
	15/2	15/4	15/6	25/2	25/4	25/6	25/7	30/2	30/4	30/6	30/7	
Допустимые перекачиваемые жидкости (другие жидкости по запросу)												
Вода систем отопления (по VDI 2035)	•	•	•	•	•	•	•	•	•	•	•	•
Водогликолевая смесь (макс. 1:1; при доле гликоля более 20 % необходимо пересчитывать рабочие характеристики)	•	•	•	•	•	•	•	•	•	•	•	•
Питьевая вода и вода для пищевых производств по TrinkwV 2001	–	–	–	–	–	–	–	–	–	–	–	–
Рабочие характеристики												
Напор макс. [м]	2	4	6	2	4	6	7	2	4	6	7	
Расход макс. [м ³ /ч]	2	3	3,5	2	3	3,5	5	2	3	3,5	5	
Диапазон частоты вращения [об/мин]	1100 – 2200	1000 – 1900	950 – 1850	1100 – 2200			1850 – 2450	1100 – 2200			1850 – 2450	
Допустимые границы применения												
Температура жидкости при применении в системах ОВК [°C] при температуре окружающей среды макс. +40 °C	от –10 до +110						от –10 до +110					
Температура жидкости при применении в циркуляционных системах ГВС [°C] при температуре окружающей среды макс. +40 °C	–	–	–	–	–	–	–	–	–	–	–	–
Максимально допустимая жесткость жидкости в циркуляционных системах ГВС [°d]	–	–	–	–	–	–	–	–	–	–	–	–
Рабочее давление p _{max} [бар] для стандартного исполнения	10	10	10	10	10	10	10	10	10	10	10	10
Рабочее давление p _{max} [бар] для специального исполнения	–	–	–	–	–	–	–	–	–	–	–	–
Подсоединение к трубопроводу												
Резьбовое соединение Rp	1/2	1/2	1/2	1	1	1	1	1 1/4	1 1/4	1 1/4	1 1/4	1 1/4
Фланцевое соединение DN	–	–	–	–	–	–	–	–	–	–	–	–
Фланец для ответного фланца PN 6, стандартное исполнение	–	–	–	–	–	–	–	–	–	–	–	–
Фланец для ответного фланца PN 16, специальное исполнение	–	–	–	–	–	–	–	–	–	–	–	–
Комбинированный фланец PN 6/10 для ответных фланцев PN 6 и PN 16, стандартное исполнение	–	–	–	–	–	–	–	–	–	–	–	–
Консольная конструкция (только с горизонтальным расположением вала), стандартное исполнение	–	–	–	–	–	–	–	–	–	–	–	–
Консольная конструкция (только с горизонтальным расположением вала), специальное исполнение	–	–	–	–	–	–	–	–	–	–	–	–
Электрическое подключение												
Подключение к сети 1~ [В], стандартное исполнение	230	230	230	230	230	230	230	230	230	230	230	230
Подключение к сети 3~ [В], стандартное исполнение	–	–	–	–	–	–	–	–	–	–	–	–
Подключение к сети 3~ [В], с штекером переключения (опция)	–	–	–	–	–	–	–	–	–	–	–	–
Частота тока [Гц]	50	50	50	50	50	50	50	50	50	50	50	50
Мотор/электроника												
Электромагнитная совместимость	–	–	–	–	–	–	–	–	–	–	–	–
Создаваемые помехи	EN 61000-6-3											
Помехозащищенность	EN 61000-6-2											
Сильноточная электроника	–	–	–	–	–	–	–	–	–	–	–	–
Степень защиты	IP 44	IP 44	IP 44	IP 44	IP 44	IP 44	IP 44	IP 44	IP 44	IP 44	IP 44	IP 44
Класс нагревостойкости изоляции	F	F	F	F	F	F	F	F	F	F	F	F
Материалы												

Технические данные

	Wilo-Star-RS (ClassicStar)											
	15/2	15/4	15/6	25/2	25/4	25/6	25/7	30/2	30/4	30/6	30/7	
Корпус насоса	Серый чугун (EN-GJL-200)											
Рабочее колесо	Пластик (PP – 40 % GF)											
Вал	Нержавеющая сталь (X40 Cr13)											
Подшипники	Металлографит											
Минимальный подпор во всасывающем патрубке [м] для предотвращения кавитации при температуре перекачиваемой жидкости												
50 °C	0,5	0,5	0,5	0,5	0,5	0,5	0,5	0,5	0,5	0,5	0,5	0,5
95 °C	3	3	3	3	3	3	3	3	3	3	3	3
110 °C	10	10	10	10	10	10	10	10	10	10	10	10
130 °C	–	–	–	–	–	–	–	–	–	–	–	–

• = да, – = нет

Wilo-Star-RS 15/2, 25/2, 30/2

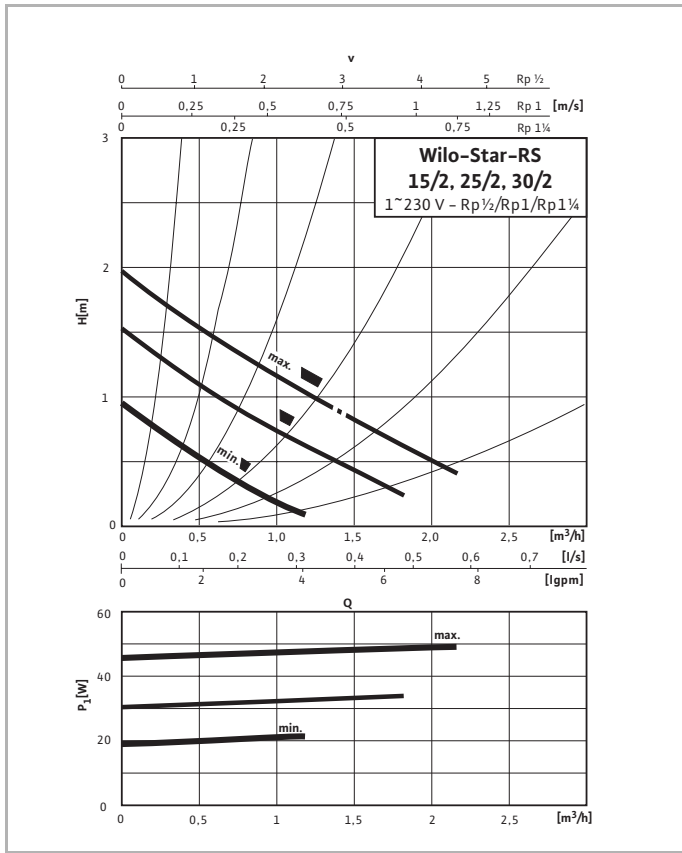

Wilо-Star-RS 15/4, 25/4, 30/4

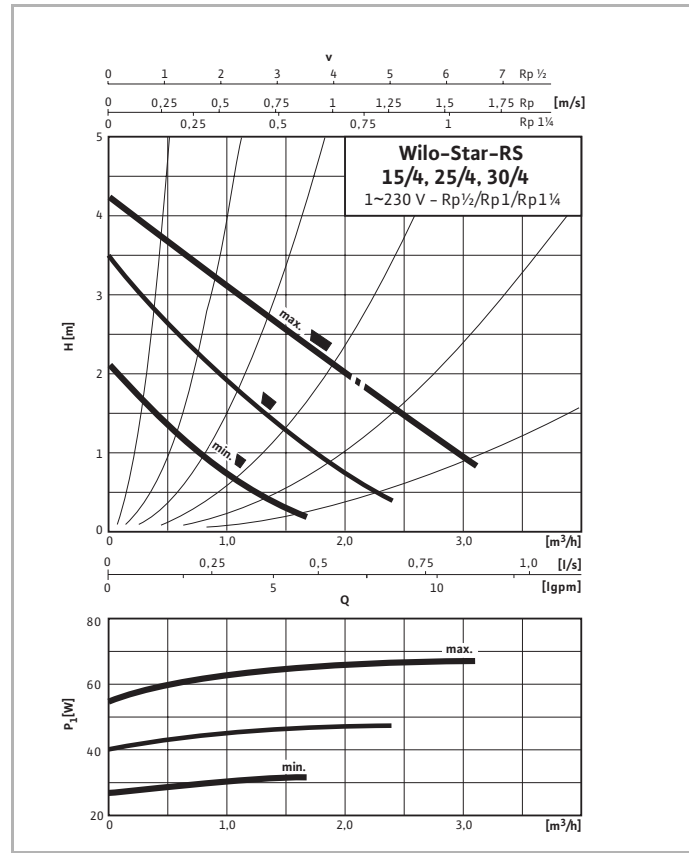

Wilо-Star-RS 25/6, 30/6

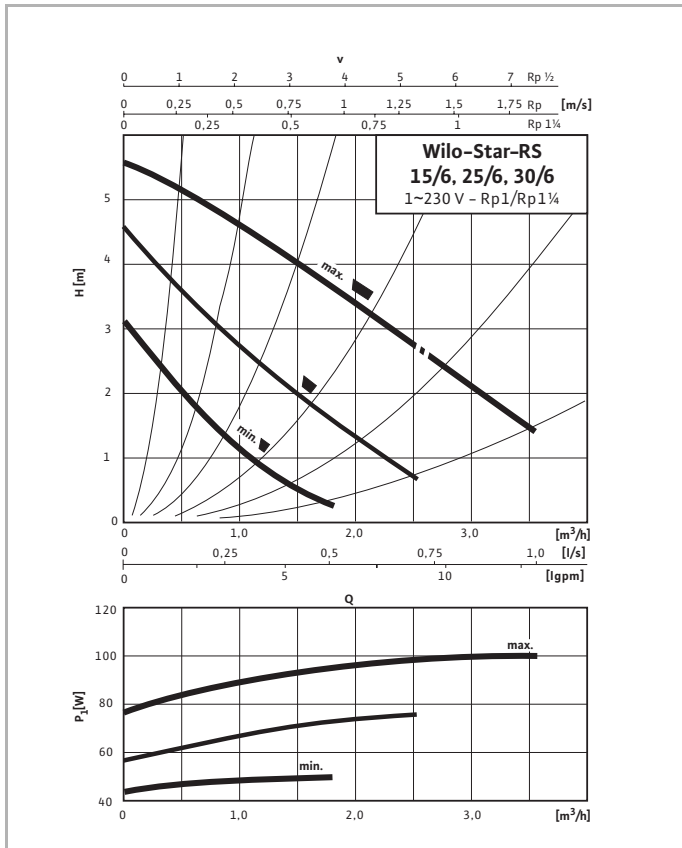

Wilо-Star-RS 25/7, 30/7

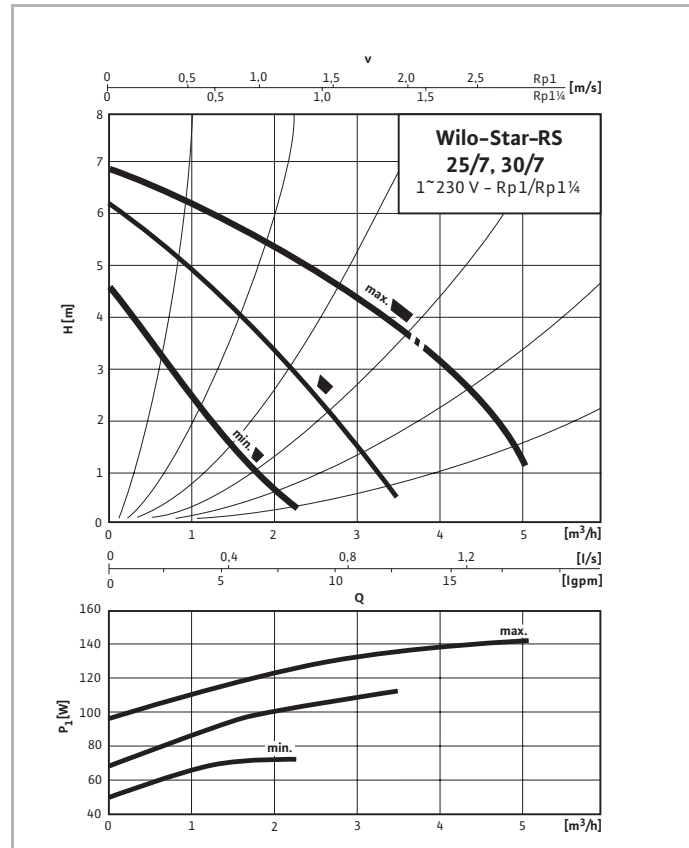

Схемы подключения, габаритные чертежи

Схема подключения

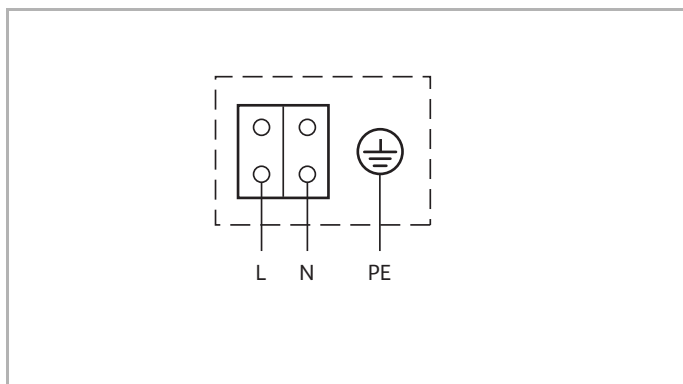

Однофазный мотор (EM) 2-х полюсный - 1~230 В, 50 Гц
Со встроенным конденсатором

Габаритный чертеж Star-RS 15/2 - 15/6

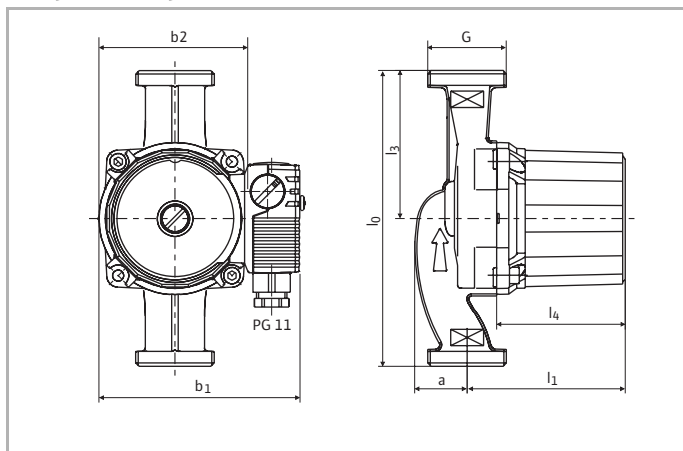

Габаритный чертеж Star-RS 25/2 - 30/7

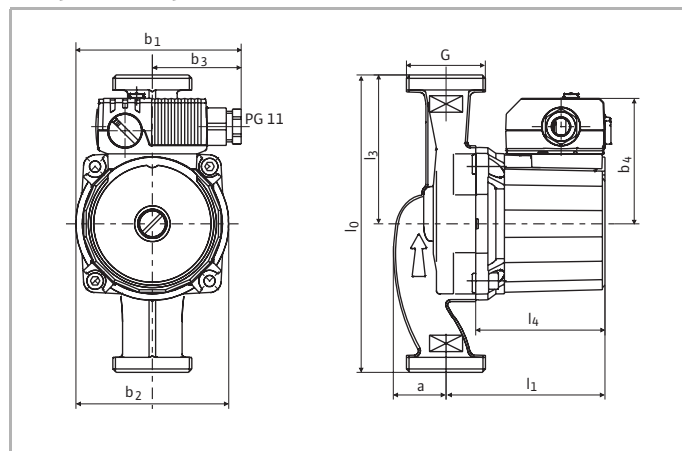

Вал мотора в горизонтальном положении
Положения клеммной коробки на 3, 6, 9 и 12 часов

Данные мотора, размеры, вес

Данные мотора

	Номинальная мощность	Частота вращения	Потребляемая мощность	Потребляемый ток	Защита мотора	Конденсатор	Резьбовой ввод для кабеля
	P ₂	n	P ₁	I	–	Емкость	–
	[Вт]	[об/мин]	[Вт]	[А]	–	[µF/VDB]	–
Star-RS 15/2-130	9	макс. 1900	46 - 49	0,21	не требуется (устойчив к токам блокировки)	1,6/400	11
	4	1600	30 - 34	0,15			
	2	мин 1100	19 - 21	0,09			
Star-RS 15/4-130	22	макс. 1900	56-68	0,28	не требуется (устойчив к токам блокировки)	2,0/400	11
	13	1400	40-48	0,20			
	7	мин 1000	27-32	0,13			
Star-RS 15/6-130	37	макс. 1850	77-99	0,41	не требуется (устойчив к токам блокировки)	2,6/400	11
	22	1300	56-75	0,31			
	12	мин 950	41-50	0,24			
Star-RS 25/2	9	макс. 1900	46 - 49	0,21	не требуется (устойчив к токам блокировки)	1,6/400	11
	4	1600	30 - 34	0,15			
	2	мин 1100	19 - 21	0,09			
Star-RS 30/2	9	макс. 1900	46 - 49	0,21	не требуется (устойчив к токам блокировки)	1,6/400	11
	4	1600	30 - 34	0,15			
	2	мин 1100	19 - 21	0,09			
Star-RS 25/4	22	макс. 2000	56 - 68	0,28	не требуется (устойчив к токам блокировки)	2,0/400	11
	13	1650	40 - 48	0,20			
	7	мин 1200	27 - 32	0,13			
Star-RS 30/4	22	макс. 2000	56 - 68	0,28	не требуется (устойчив к токам блокировки)	2,0/400	11
	13	1650	40 - 48	0,20			
	7	мин 1200	27 - 32	0,13			
Star-RS 25/6	37	макс. 2200	77 - 99	0,41	не требуется (устойчив к токам блокировки)	2,6/400	11
	22	1900	56 - 75	0,31			
	12	мин 1200	41 - 50	0,24			
Star-RS 30/6	37	макс. 2200	77 - 99	0,41	не требуется (устойчив к токам блокировки)	2,6/400	11
	22	1900	56 - 75	0,31			
	12	мин 1200	41 - 50	0,24			
Star-RS 25/7	60	макс. 2450	132	0,58	не требуется (устойчив к токам блокировки)	3,5/400	11
	30	2250	92	0,42			
	16	мин (eco)1850	62	0,30			
Star-RS 30/7	60	макс. 2450	132	0,58	не требуется (устойчив к токам блокировки)	3,5/400	11
	30	2250	92	0,42			
	16	мин (eco)1850	62	0,30			

Обращайте внимание на данные фирменной таблички

Размеры, вес

	Подсоед. к трубопроводу/ Условный проход	Резьба	Размеры насоса										Вес, прим.
			l ₀	l ₁	l ₃	l ₄	a	b ₁	b ₂	b ₃	b ₄	–	
Star-RS 15/2-130	Rp 1/2	G1	130	97	65	79	33	119	92,5	–	–	2,2	
Star-RS 15/4-130	Rp 1/2	G1	130	97	65	79	33	119	92,5	–	–	2,2	
Star-RS 15/6-130	Rp 1/2	G1	130	97	65	79	33	122	92,5	–	–	2,4	
Star-RS 25/2	Rp 1	G 1 1/2	180	97	90	79	33	100	92,5	54	73	2,2	
Star-RS 30/2	Rp 1 1/4	G 2	180	97	90	79	33	100	92,5	54	73	2,2	
Star-RS 25/4	Rp 1	G 1 1/2	180	97	90	79	33	100	92,5	54	73	2,2	
Star-RS 30/4	Rp 1 1/4	G 2	180	97	90	79	33	100	92,5	54	73	2,2	
Star-RS 25/6	Rp 1	G 1 1/2	180	97	90	79	33	100	92,5	54	76	2,4	
Star-RS 30/6	Rp 1 1/4	G 2	180	97	90	79	33	100	92,5	54	76	2,4	
Star-RS 25/7	Rp 1	G 1 1/2	180	97	90	79	33	100	92,5	54	73	2,5	
Star-RS 30/7	Rp 1 1/4	G 2	180	97	90	79	33	100	92,5	54	73	2,5	
Star-RS 25/4-130	Rp 1	G 1 1/2	130	97	65	79	33	100	92,5	54	73	2,2	
Star-RS 25/6-130	Rp 1	G 1 1/2	130	97	65	79	33	100	92,5	54	76	2,4	